

Montageblock 2 " mit Verschneidung

2" Montageblock mit integrierter Verschneidung und Bypassfunktion

Mit 2 Absperrventilen und Probenahmeahn zum direkten Anschluss einer Enthärtungsanlage.

Es ist eine sehr genaue Einstellung der Verschneidung für große und kleine Durchflussmengen möglich.



Technische Daten:

Artikelnummer			EHMB050
Artikelbezeichnung			Montageblock 2 " mit Verschneidung
Anschlüsse Montageblock	RP	Zoll	Eingang: IG 2 "
			Ausgang: IG 2"
Anschlüsse Enthärtungsanlage	G	Zoll	Eingang: AG 2 "
			Ausgang: AG 2 '
Abstand Anschlüsse Enthärtungsanlage	S	mm	110
Länge	L	mm	256
Max. Höhe	H	mm	230
Höhe	H1	mm	175
Feinregulierungsventil			Ja
Prüfventil			Ja
Max. Betriebsdruck	bar		10
Betriebstemperatur	°C		90

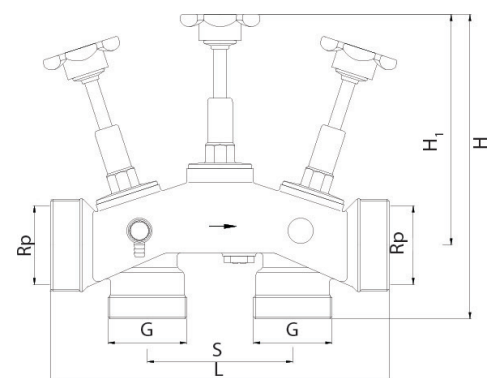

Material:

Gehäuse	Messing gemäß Trinkwasserverordnung in Anlehnung an DIN 50930, Teil 6
Blauer Handgriff	Glasfaserverstärkter Kunststoff
Dichtung	EPDM-Dichtung nach Anforderung des DVGW Arbeitsblattes W270

Normalbetrieb:

Im Normalbetrieb sind die Ein- und Auslassventile bis zum Anschlag geöffnet und das Bypassventil geschlossen.

Das Medium strömt vom Wassereintritt zum "Eingang-Enthärter".

Nach der "Behandlung" tritt das Medium durch den "Ausgang-Enthärter" erneut in das Ventil ein und verlässt dieses mit 0 °dH.

Üblicherweise wird mit einem Härtegrad von 0 °dH bis 8,5 °dH (Trinkwasser) gearbeitet. Diese Härte kann durch die Feindosierung (Verschneidung) auf die gewünschte Härte verschnitten werden.

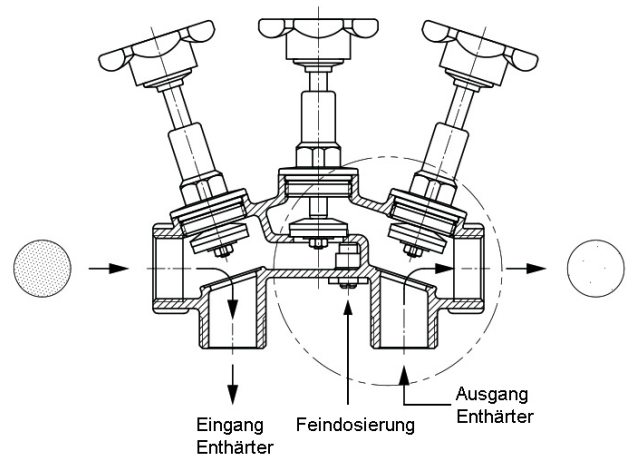

Bypassbetrieb:

Im Bypassbetrieb sind die Ein- und Auslassventile geschlossen und das Bypassventil geöffnet. Dadurch kann das angeschlossene Gerät zur Reinigung, Reparatur oder Wartung von der Universal-Anschlussarmatur abgenommen werden.

